

BANDSÅGAR

PRIMEEdge Sweden



**PRIMEDGE SWEDEN'S SORTIMENT AV BANDSÅGAR FÖR
LIVSMEDELSINDUSTRIN I SAMARBETE MED DADAUX**

- ⇒ **SX200 — SX220**
- ⇒ **SX300 — SX300S — SX350 — SX350S**
- ⇒ **SX400S — SX400 — SX400C**

Bandsågar

Dadaux Bandsågar är kända för sin höga kvalitet, säkerhet och sin perfekta exakta kapning. Utrustad med högsta hygien och säkerhetsstandard, allt ifrån bordsmodellen SX200 till industrimodeller SX400C är alla varianter som passar för ett stort utbud av produkter inom fisk och kött.

Om det är fruset eller färskt, med eller utan ben, extremt fett eller inte, spelar ingen roll.

Dadaux-Bandsågar garanterar med sin unika design och långvarig erfarenhet liksom den tekniska Know How, perfekt prestanda i alla företag.



SX200

SX200 är Dadaux minsta bandsåg, perfekt för mindre butiker med små ytor. Avsedd att såga kött men även mindre bitar med ben.

Mer info se sid 4



SX220

Den här maskinen är Dadaux lite kraftigare bandsåg. Sågen tar liten plats men har ett större bord och större motor jämfört med SX200.

Mer info se sid 4



SX300-300S

SX300 är ekonomimodellen bland proffs sågarna. Denna såg är perfekt för färska och frusna benprodukter men även portionering av färska och frusna kött detaljer.

Mer info se sid 6



SX350-350S

Det rörliga bordet är ett tillval som är avsett för att portionera större kvantiteter. Bordet är enkelt att lyfta undan vid städning.

Mer info se sid 6



BANDSÅG SX400-SX400S

- Høghastighetssågar
- Helt 18/10 rostfritt stål
- Mycket enkel rengöring
- Stor kapacitet
- Mer info se sid 7

Maskiner—Bandsågar



SX220



Bandsåg SX200 och SX220

- Helt i rostfritt stål 18/10.
- Solid kraftig ram
- Automatisk bandsträckare
- Bladstyrning i bordet.
- Enkelt underhåll.
- Tippbart bord för SX220 för enkel rengöring.
- Motor och elektriska komponenter skyddade mot vattenstänk.
- Uppfyller CE normer.
- Certified Adiva.

Vattentät siliconfog på bakdörren



SX200



Hjul

Bandsträckare

Handtag helt i rostfritt stål

Fjäderbelastade skrapor för att hålla bandsågsbladet rent

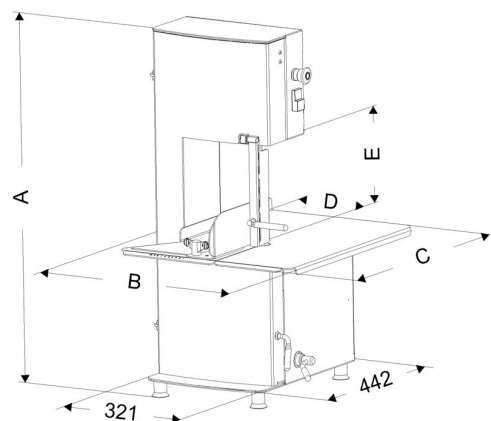

Mått

	SX200	SX220
A	874	921
B	510	529
C	571	558
D	188	194
E	245	230

Ref	Maskin mått	Kap kapacitet	Blad storlek	Motor	Blad hastighet	Vikt
SX200	321x442x874 mm Med bord: 510x571x874mm	L188 x H245mm	1640 x 16	1 CV (0,75kw)	15m/s	52 kg
SX220	321x442x921 mm Med bord: 529x558x921mm	L194 x H230mm	1740 x 16	1,5 CV (1,1kw)	17m/s	70 kg

PRIMEedge Sweden

Maskiner—Bandsågar



Bandsåg SX300 och SX300S

- Helt i rostfritt stål 18/10.
- Solid kraftig ram
- Automatisk bandsträckare
- Bladstyrning i bordet.
- Enkelt underhåll.
- Produktframskjutare.
- Motor och elektriska komponenter skyddade mot vattenstänk.
- Uppfyller CE normer.
- Certified Adiver.

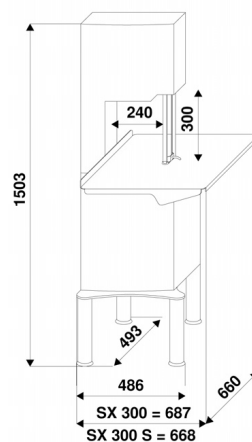

Fjäderbelastade skrapor för att hålla bandsågsbladet rent

Ref	Maskin mått	Kap kapacitet	Blad storlek	Motor	Blad hastighet	Vikt
SX300	486 x 493 x 1503 mm Med bord:687x660x1503mm	L240 x H300mm	2170 x 16	2 CV (1,5kw)	20m/s	125 kg
SX300S	486 x 493 x 1503 mm Med bord:668x660x1503mm	L240 x H300mm	2170 x 16	2 CV (1,5kw)	20m/s	120 kg

PRIMEEdge Sweden

Maskiner—Bandsågar



**SX350
SX350S**



Fjäderbelastade skrapor för att hålla bandsågsbladet rent

Bandsåg SX350 och SX350S

- Helt i rostfritt stål 18/10.
- Solid kraftig ram
- Automatisk bandsträckare
- Bladstyrning i bordet.
- Enkelt underhåll.
- Produktframskjutare.
- Motor och elektriska komponenter skyddade mot vattenstänk.
- Uppfyller CE normer.
- Certified Adiva.

*Rolling carriage
SX350 C, SX400 C*

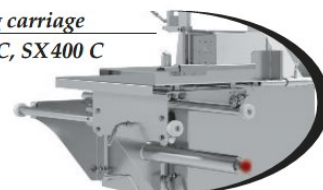

*Sliding carriage
SX300, SX350, SX400*

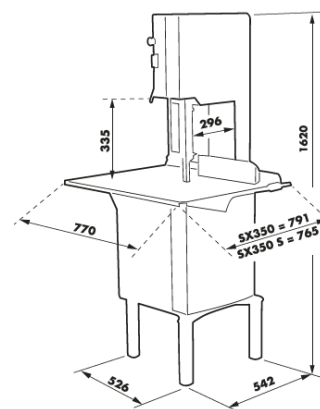
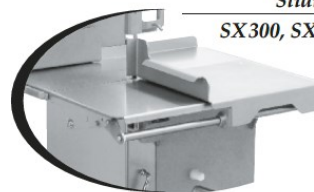

SX350 - SX350 S

Ref	Maskin mått	Kap kapacitet	Blad storlek	Motor	Blad hastighet	Vikt
SX350	526 x 542 x 1620 mm Med bord:770x791x1620mm	L296 x H335mm	2490 x 16	2,5 CV (1,84kw)	23m/s	140 kg
SX350S	526 x 542 x 1620 mm Med bord:770x765x1620mm	L296 x H330mm	2490 x 16	2,5 CV (1,84kw)	23m/s	145 kg

PRIMEedge Sweden

Maskiner—Bandsågar



BANDSÅG SX400-SX400S

- Komplet i rostfritt stål 18/10.
- Solid kraftig ram.
- Automatisk bladsträckare.
- Rörligt/skjut bord till SX400.
- Mycket lätt att underhålla.
- Uppfyller CE-normer. Certifierad Adive.



Skrapor för att få bort alla rester på bladet



Nedre hjul med produktuppsamlare

Rolling carriage
SX350 C, SX400 C

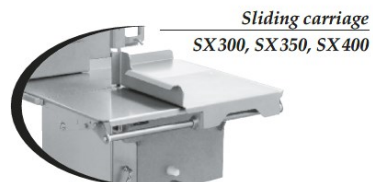
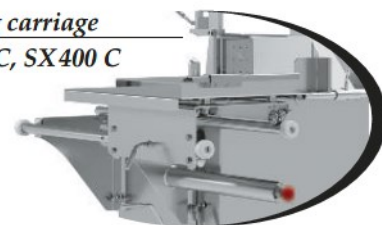

Sliding carriage
SX300, SX350, SX400



SX400 i rengöringsposition

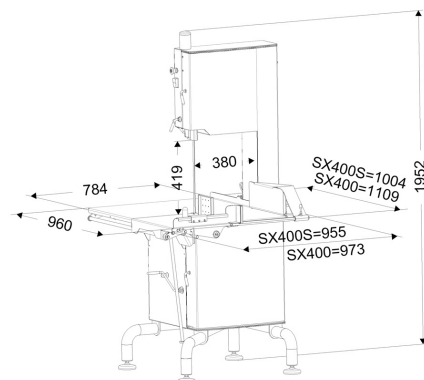

Ref	Typ av Bord	Spänning	Kap kapacitet	Blad storlek	Motor	Blad hastighet	Vikt
SX400S	Fast	TRI, 400V, 50 HZ	419 x 380mm	3150 x 16	4 CV (3kw)	29m/s	265 kg
SX400	Glidbord	TRI, 400V, 50 HZ	419 x 380mm	3150 x 16	4 CV (3kw)	29m/s	265 kg

PRIMEedge Sweden